

# A-10V乘坐式整地作業機 使用說明書



A-10V  
操作影片

宜益股份有限公司

- 1 · 前言
- 2 · 各部位功能
- 3 · 運轉作業的方法
- 4 · 作業與調整的方法
- 5 · 檢查與整修的方法
- 6 · 問題發生時的處置方法

## 請確實熟讀本使用說明書

---

非常感謝您購買本產品。

本使用說明書記載了本機械在使用時需要注意的事項。

在使用本產品之前，請確實熟讀與理解本說明書所敘述的內容，並正確安全的使用本產品。

當閱讀完本使用說明書之後，請將本說明書放置於本產品容易取得的位置，以利日後有需要時可以隨時作取用以及方便再閱覽其記載的內容。

# 各部件名稱

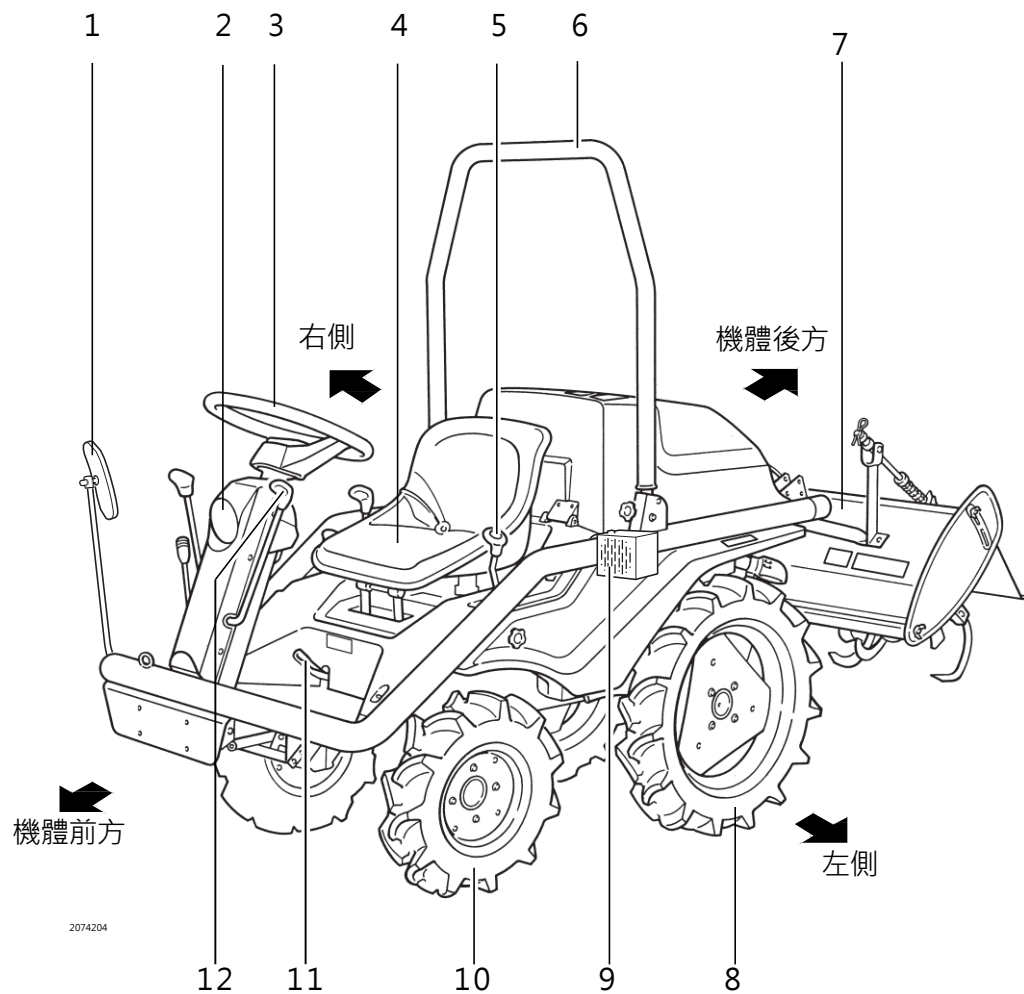

1. 後照鏡
2. 作業燈
3. 方向盤
4. 駕駛座椅
5. 行走變速桿
6. 防傾倒保護桿
7. 迴轉犁 (依型式表示)
8. 後輪
9. 喇叭
10. 前輪
11. 差速閉鎖操作踏板
12. 前後進變速桿

2074204

# 各部件名稱

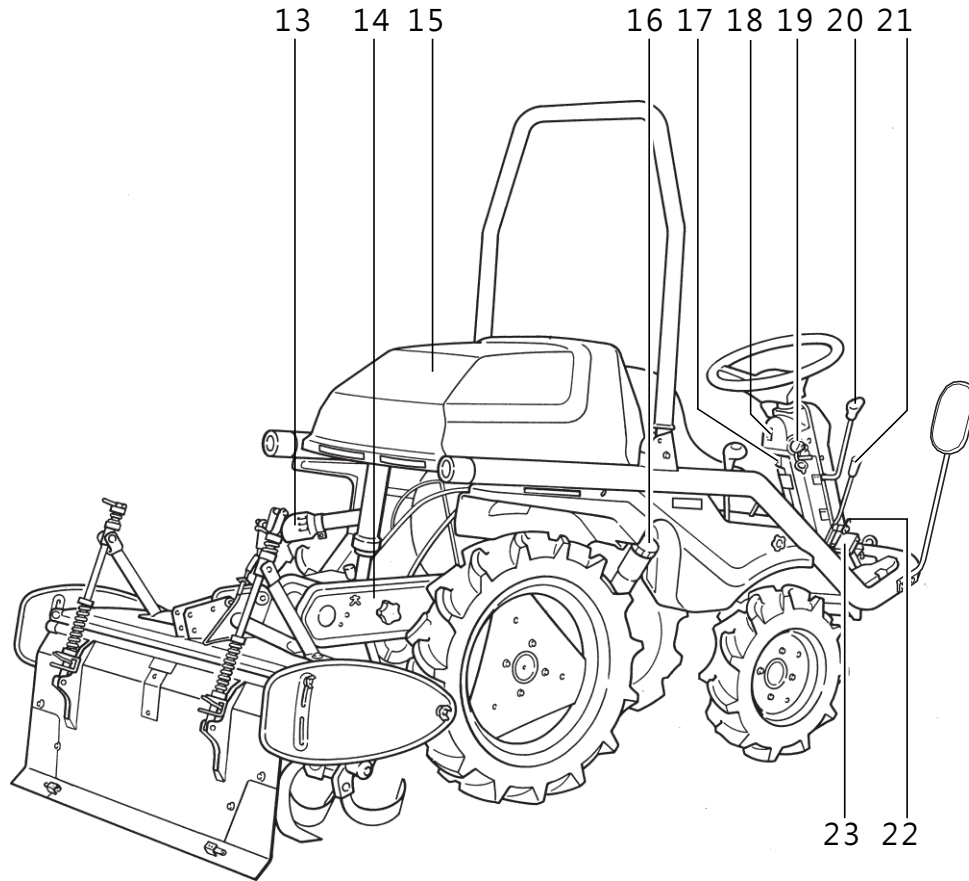

- 13. 排氣管
- 14. 耕耘變速鏈條箱
- 15. 引擎蓋
- 16. 燃料加油口(柴油)
- 17. 喇叭開關
- 18. 作業燈開關
- 19. 主開關(鑰匙開關)
- 20. 加油操作手柄
- 21. 手動剎車操作手柄
- 22. 剎車固定彈簧
- 23. 剎車踏板

# 各部件名稱

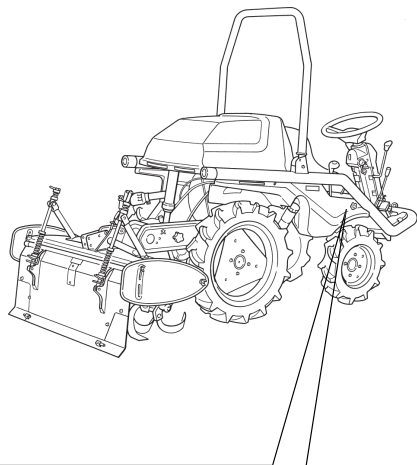

2074205

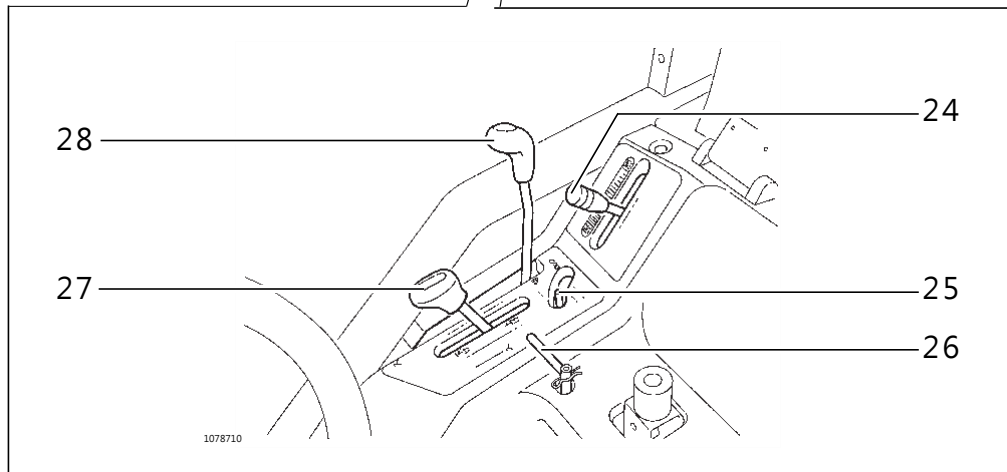

1078710

- 24. 耕耘深度調節操作手柄
- 25. 油壓鎖定操作手柄
- 26. 後退上昇切換操作手柄
- 27. 作業機上下昇降操作手柄
- 28. 作業機作業離合器操作手柄

# 各部位功能

## 引擎控制

### 1. 主開關(鑰匙開關)

供給引擎的燃料幫浦電力或引擎啟動時使用。



- 「切」位置.....供給引擎燃料的幫浦停止作動。  
引擎要停止運轉時請操作加油操作手柄。  
代表電流未導通。  
(鑰匙可以拔取的位置。)
- 「入」位置.....可以連續運轉作業的位置。
- 「始動」位置...啟動馬達轉動，引擎啟動。  
引擎啟動後，請將手離開鑰匙。鑰匙將會自動地回復到「入」的位置，可進行連續運轉作業。

### [ 重要 ]

- 當加油操作手柄放於「停止」的位置而使引擎停止時，請將鑰匙轉到「切」的位置。否則電器元件有可能會發生問題。  
或是，鑰匙未轉到「切」的位置時，蜂鳴器會鳴叫。  
蜂鳴器要等到鑰匙轉到「切」的位置的時候才會停止的。
- 要啟動引擎時，請踏下剎車踏板，再將鑰匙轉到「始動」的位置。
- 前進後退變速桿，作業機作業離合器操作手柄，若是放在「入」的位置時，引擎是無法啟動的。

# 引擎控制

## 2. 加油操作手柄

用以操作引擎的啟動、停止、引擎回轉速上升或下降時使用。

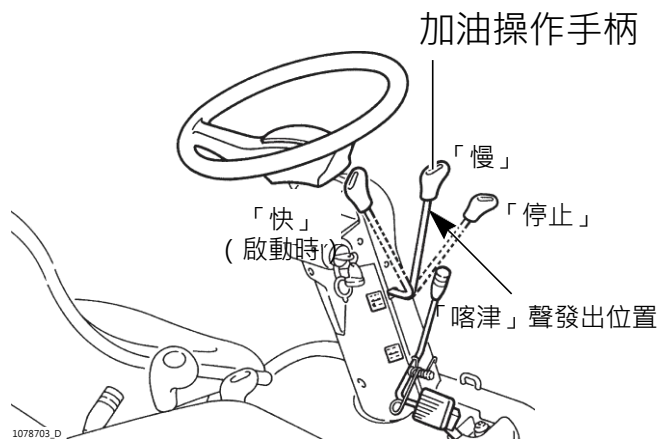

- 「快」側.....引擎回轉速提高。
- 「慢」側.....引擎回轉速降低。
- 「停止」位置.....引擎停止。

**引擎要啟動時，請將加油操作手柄往「快」側加到最大的位置。**

## 3. 引擎減壓手柄

引擎汽缸壓力洩壓時使用。

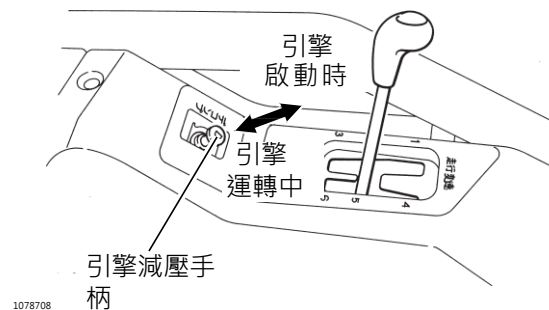

引擎啟動時，引擎減壓手柄拉起即可將引擎汽缸壓力洩壓，讓引擎更容易啟動。

**當啟動馬達轉動時，請立即押回引擎減壓手柄。**



# 引擎控制

## 4. 作業燈開關

作業燈開、關時使用。

作業燈開關

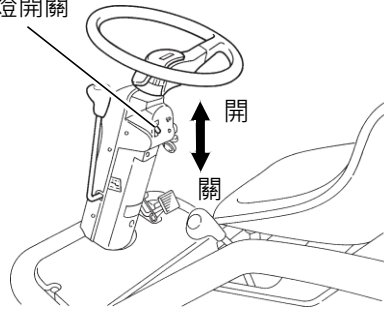

1078704C

- 往上.....作業燈 開。
- 往下.....作業燈 關。

# 行走操作

## 1. 行走變速桿

行走速度調節時使用。

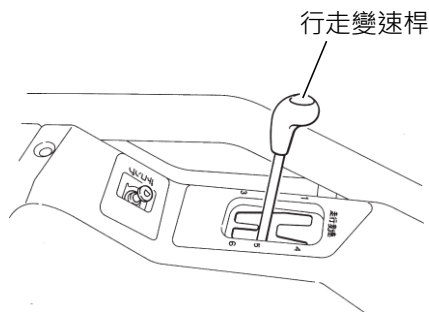

1078708A

行走變速桿操作時，行走速度有六段速度可供變換。

## 2. 前進、後退變速桿

前進後退時變速切換時使用。

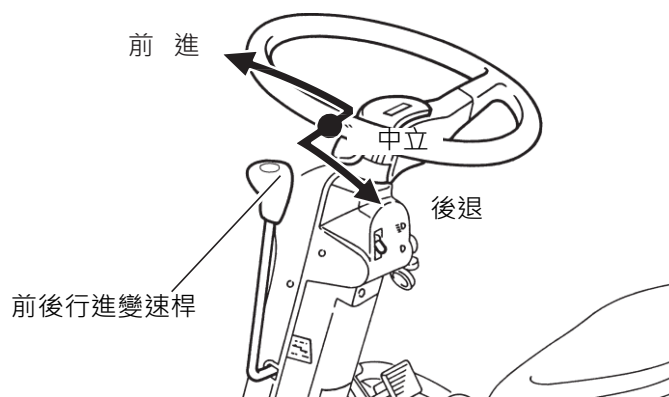

- 「前進」側.....機體向前方移動。
- 「後退」側.....機體向後方移動。
- 「N」(中立)位置 .....驅動切離。

### [ 重要 ]

- 前後行進變速桿於操作時，請確實往「前進」側或「後退」側作推到底或拉到底的操作。切勿不可僅推拉一半作使用，這樣會導致機械故障發生。

# 行走操作

## 3. 剎車踏板固定彈簧

機體要停止時或是要作停車時使用。

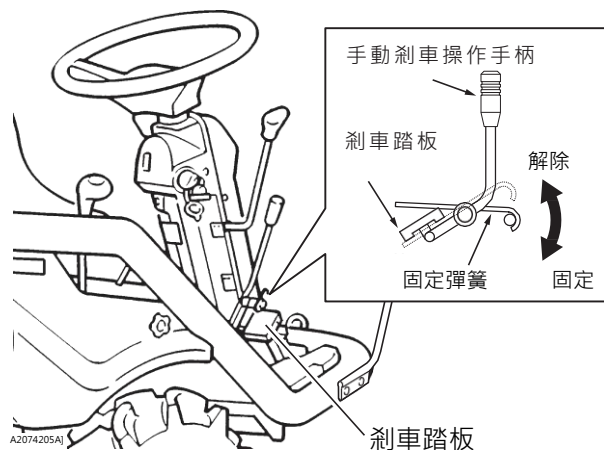

踏下剎車踏板時，機體停止。  
或是剎車踏板踏下時，用剎車踏板固定彈簧固定成為駐車剎車的作用。

## 〈關於剎車連動機構〉

當作業中踏下剎車時，機體與作業機作業離合器也會停止，前後行進變速桿會回到「N」（中立）的位置。

若要再進行作業時，請將腳離開剎車踏板，作業機作業離合器置於「入」的位置，再將前後進變速桿置於「前進」的位置。

### ⚠ 注意

- 剎車踏板踏下時，作業機作業離合器會跳回「切」的位置，前後進變速桿會跳回「N」（中立）的位置，因此請勿將手放在這兩個操作桿的附近。變速桿跳回時，會有受傷的可能。

### [ 重要 ]

- 作業機作業離合器變速桿在「入」的位置時，請確實確認作業離合器變速桿是否跳回「切」的位置。未確實回到「切」的位置時，請再由「切」的位置排到「入」的位置。

# 行走操作

## 4. 手動剎車操作手柄

在機體前方以步行方式進行操作時，所使用的剎車操作手柄。



手動剎車操作手柄往箭頭所示方向操作時，機體會停止移動。

## 5. 方向盤

機體進行轉向時使用。

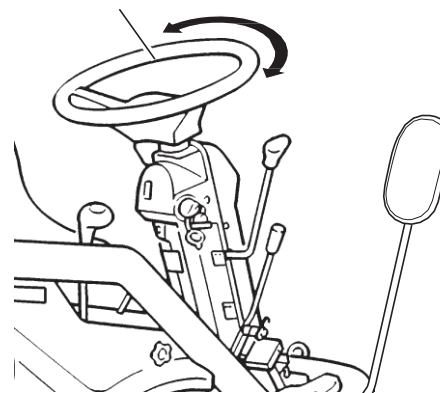

方向盤轉動時，機體會依據轉動方向進行轉向。當方向盤打到底進行轉向時，轉向側的內側後輪的剎車會連動操作，使得旋轉半徑會變得更小。

# 行走操作

## 6. 後照鏡

行走前請務必確定行前後方的位置與狀態，並作後照鏡的調整。



## 7. 喇叭開關

按壓喇叭開關時喇叭會鳴叫。  
於作業中或是移動時，警告或提示周圍時使用。

喇叭在鑰匙轉到「ON」的時候才會鳴叫。

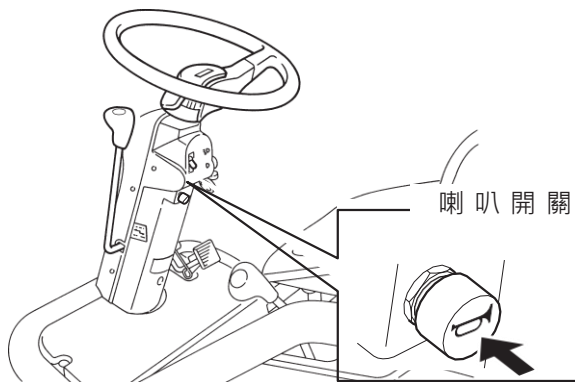

## 8. 計時器(儀表)

機械的使用時間累計。

鑰匙在「ON」的時候儀錶板及開始計時。

**※ 無法歸零。**

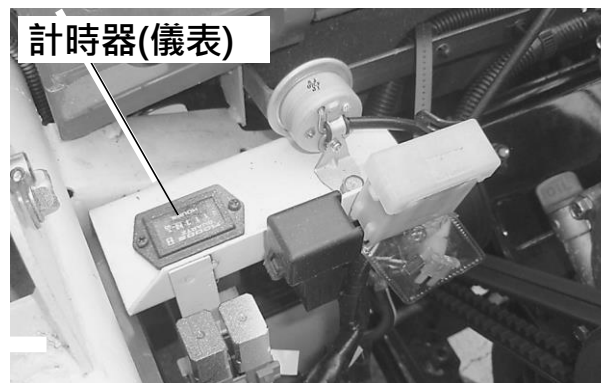

# 作業機操作相關

## 1. 作業機作業離合器操作手柄

作業機（PTO）驅動時使用。

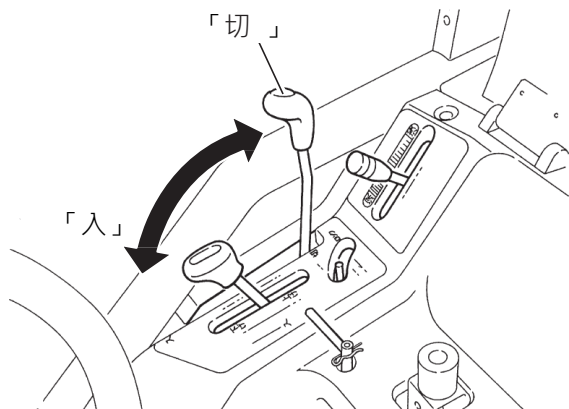

- 「入」位置.....作業機驅動。
- 「切」位置.....作業機驅動切離。

### [ 重要 ]

- 要將作業機作業離合器操作手柄置於「入」的位置時，請勿踏著剎車踏板。  
若是踏著剎車踏板是無法置於「入」的位置的。

## 2. 作業機上下操作手柄

作業機昇降時使用。

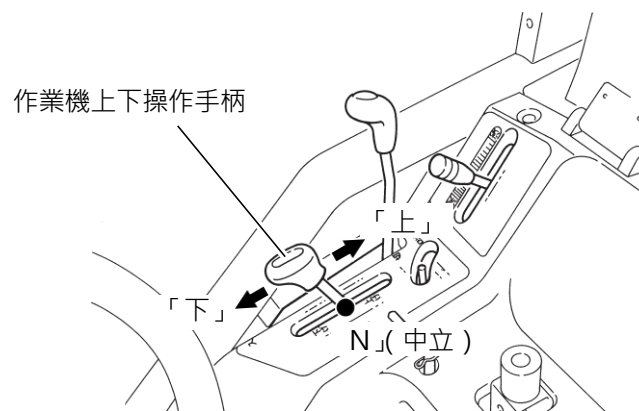

- 「上」的位置.....作業機上昇。
- 「下」的位置.....作業機下降。
- 「N」的位置.....作業機昇降停止。

# 作業機操作相關

## 3. 耕耘深度調節手柄

作業機自動調節作業時，耕耘深度調節作業使用。



- 「深」的位置.....耕耘深度較深。
- 「淺」的位置.....耕耘深度較淺。

## 4. 油壓固定操作手柄

作業機下降的油壓作停止，作業機下降停止用固定時使用。

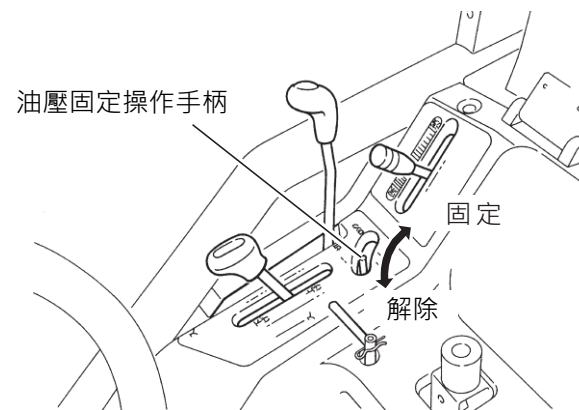

- 「固定」的位置.....作業機下降的油壓停止。
- 「解除」的位置.....作業機的昇降可作動。

# 作業機操作相關

## 5. 後退上昇切換操作手柄

於後退時，視作業機是否需要作自動上昇的功能時手動切換選擇使用與否。

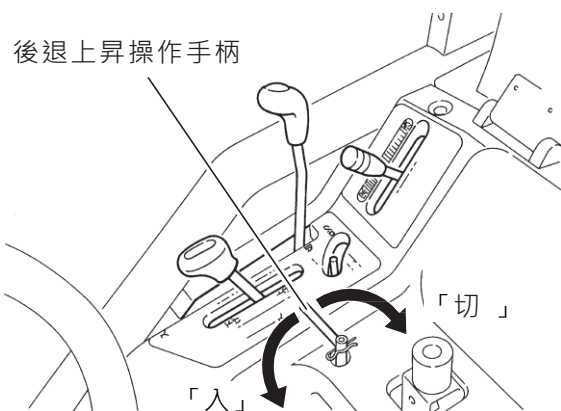

- 「入」的位置..... 前後行進變速桿置於「後退」側的檔位時，機械會後退以及作業機會同時自動上昇。（後退時，防止作業機忘記舉昇而造成作業機損壞的安全裝置）
- 「切」的位置..... 前後行進變速桿置於「後退」側時，作業機不會自動上昇。（作業機未裝設時）

## 6. 差速閉鎖踏板

遇到打滑、凸凹不平或濕軟的田圃時需要作直行或迴轉困難時使用。

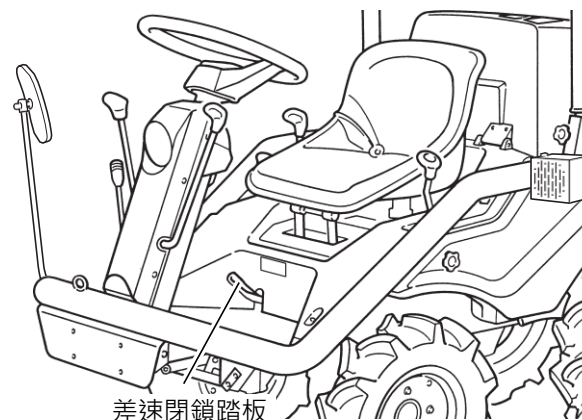

踏下差速閉鎖時，左右側的前輪會同時驅動(閉鎖狀態)。放開時即可解除。

### [ 重要 ]

- 於一般道路行走時不可使用。



## 1. 本機上下車的方法

請由**左側**進行上下車。

### [ 重要 ]

- 上下車時，請勿拉握任何操作手柄。

## 2. 座椅位置的調節方法

駕駛座椅的位置，須依據操作者的體格調整，其段位有3段可作調節選擇。

### 〈調節的方法〉

1. R型插銷取下，再將插銷取出。
2. 請作前或後調整駕駛座椅到合適的位置。
3. 插銷插回後，再將R型插銷插入固定。

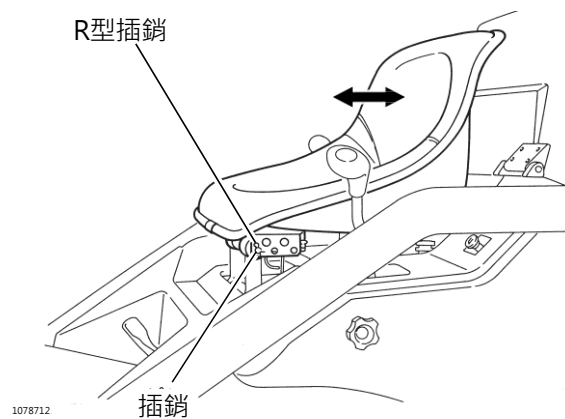

1078712

### 3. 引擎啟動的方法

#### 警告

- 請勿於封閉的室內進行引擎的啟動或是暖機運轉。不得已要在屋內啟動運轉時，請在通風性良好的條件下進行。否則會有因排氣中毒，造成中毒死亡事故發生的可能。

#### 注意

- 請於引擎啟動前，先行做好運轉前與作業前的檢查。  
未確實做好檢查而進行引擎的啟動，有可能會因此造成傷害事故或是機械故障。
- 請確實確認各操作手柄的位置之後，再將引擎作啟動。急於操作機械時，是傷害事故發生的原因。
- 請確實坐在座椅之後，再進行發動引擎。不正確的方式進行引擎的發動是傷害事故發生的原因。
- 暖機運轉中，請將駐車剎車作固定。否則一旦機械滑動，可能會造成意外事故發生。

# 引擎的啟動方法 (引擎啟動的確認準備)

1. 在引擎啟動前，請務必確認以下的操作桿的位置。

- 作業機上下操作手柄是否置於「N」(中立)的位置。
- 作業機作業離合器操作手柄是否置於「切」的位置。
- 前後進變速桿是否置於「N」(中立)的位置。

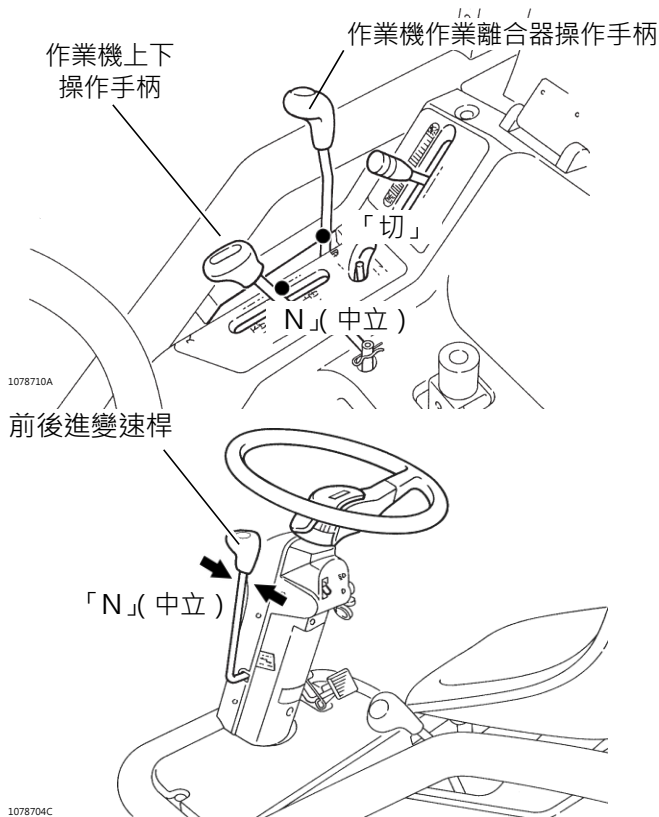

2. 請確認**燃料濾清器**是否置於「O」(開)的位置。

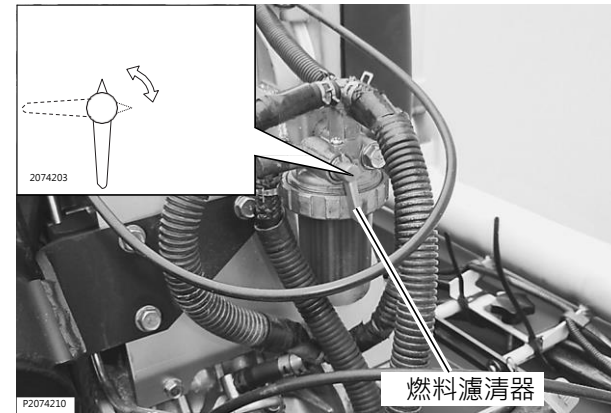

# 引擎的啟動方法

1. 請將加油操作手柄置於「快」側最大的位置。

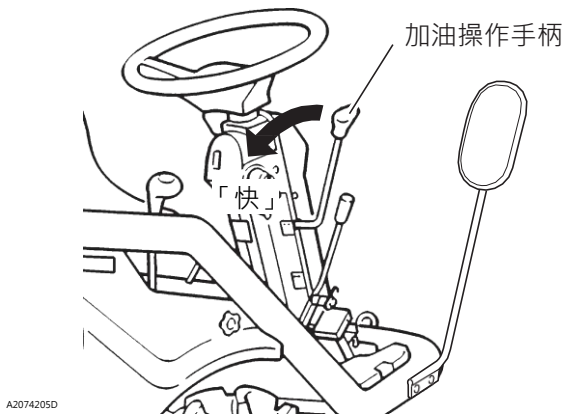

4. 鑰匙先轉至「入」的位置後再往「始動」的位置轉動。  
。啟動馬達將會轉動，引擎隨即可以作發動的。

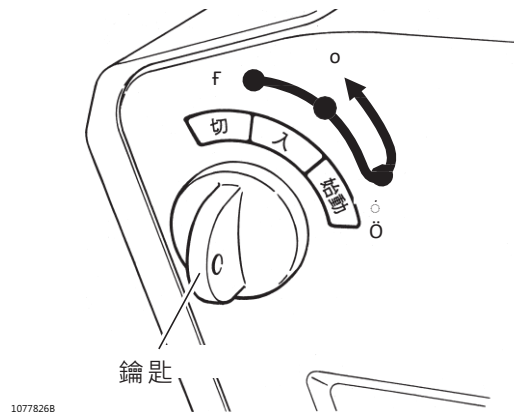

2. 請插入鑰匙於鑰匙開關中。
3. 請將剎車踏板踏到底。

## [ 重要 ]

- 剎車踏板未踏到底時，引擎是無法啟動的。



# 引擎的啟動方法

- 引擎啟動困難時，請使用引擎減壓手柄。  
當啟動馬達轉動時，請立即作押回。

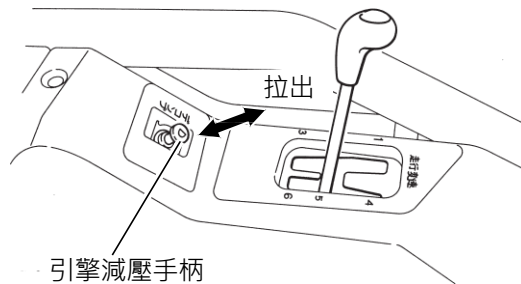

1078708

## [ 重要 ]

- 啟動馬達電流消耗大，**請勿連續使用10秒以上**。  
10秒以內仍無法啟動時，請先將鑰匙轉回「切」的位置，再靜待1分鐘以上，再作啟動。

5. 當引擎啟動後，請立即將手放開鑰匙。鑰匙將會自動的回復到「入」的位置。

## [ 重要 ]

- 當引擎運轉中，鑰匙絕對不可以轉向「始動」的位置。啟動馬達會有破損或損壞的可能。
- 請勿使用嫁接的外部電源來進行引擎的啟動動作。

## ⚠ 注意

- 沒坐在駕駛座上時，請勿發動引擎。若不遵守，機械一旦作動時，有可能會使人發生傷害事故。

# 引擎的停止方法

1. 請將加油操作手柄往「停止」側進行操作。引擎將會作停止。

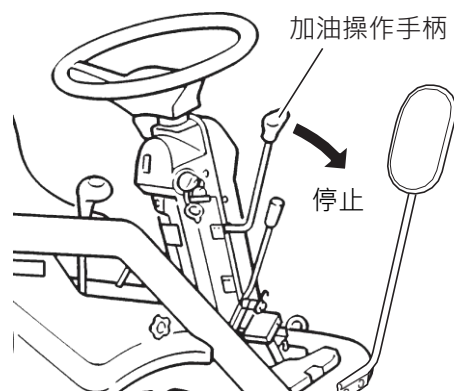

2. 請將主開關(鑰匙置於「切」的位置。
3. 請取出鑰匙。

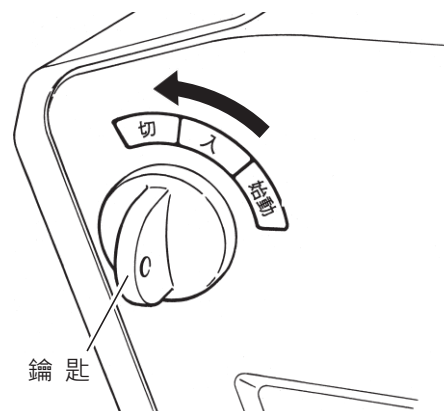

## [ 重要 ]

- 當引擎確實停止後，請將鑰匙轉到「切」的位置。

未遵守時，電裝品可能會有損壞的可能。

鑰匙未轉至「切」的位置時，蜂鳴器警報會鳴叫。警報會一直鳴叫到鑰匙轉到「切」的位置為止(或是蓄電池沒電)。

# 作業機昇降的方法

## ⚠ 注意

- 人絕對不可以在作業機的下方，也不能踏在作業機上面。
- 要進行操作時，務必要先確認清楚再行操作。若不遵守，有可能導致受傷或事故發生。

進行迴轉犁等作業機的昇降時，請使用作業機上下操作手柄進行操作。

1. 請啟動引擎。
2. 請將油壓固定手柄置於「解除」的位置。
3. 請用作業機上下操作手柄由「N」(中立)位置操作到「上」或「下」的位置，進行作業機的昇降操作。
4. 必要時，請將油壓固定手柄往「固定」的位置操作。



## [ 重要 ]

- 作業機下降時，油壓固定手柄要置於「解除」的位置。若是放在「固定」的位置時，作業機是無法下降的。

# 起步的方法 ( 起步前的準備)

1. 刹車的固定彈簧請先作解除，再將駐車刹車作解除。

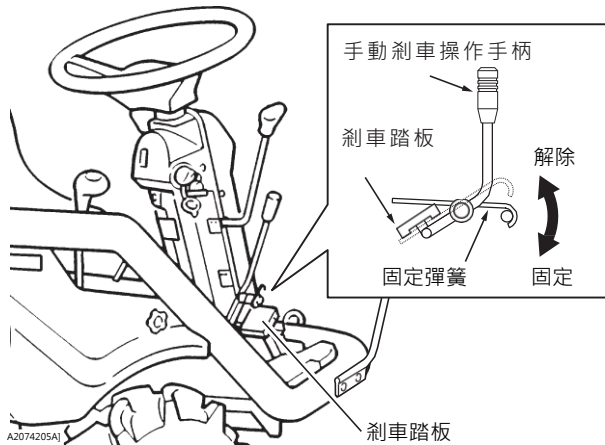

2. 請啟動引擎。
3. 作業機上下操作手柄請置於「上」的位置，作業機請舉昇到最上的位置。  
( 當作業機舉昇到最高位置時，作業機上下操作手柄將會自動的彈回「N」( 中立 ) 的位置。 )
4. 油壓固定桿請置於「固定」的位置。

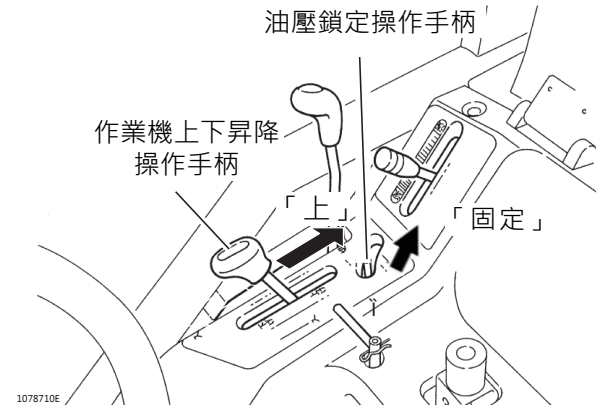

5. 行走變速桿請排入任一個檔位。

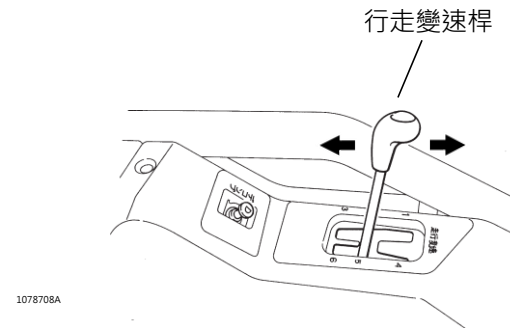



# 起步的方法 ( 起步操作的方法、變速的方法)

## 【起步操作的方法】

1. 加油操作手柄置於「慢」側，讓引擎的回轉速降低。
2. 請確認周圍的安全性。
3. 前後行進變速桿，請置於「前進」側或是「後退」側的檔位內，緩慢的進行起步。
4. 請以雙手握住方向盤，再操作加油操作手柄並依據自己希望的速度進行操作。

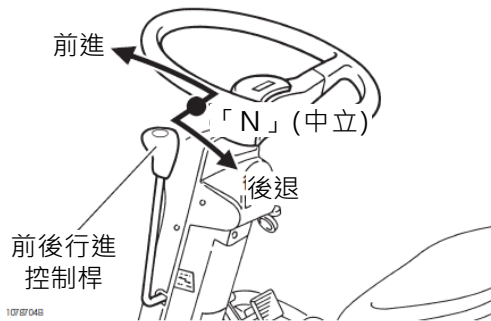

## 【重要】

●行走中或是作業中，一定要將**前後行進變速桿推到底**。若是置放於中間位置，為半入檔的狀態。如果持續進行使用時，離合器板等會有損傷或是損壞的可能。

## 【變速的方法】

1. 前後進變速桿置於「N」(中立)的位置。  
機體將會停止。

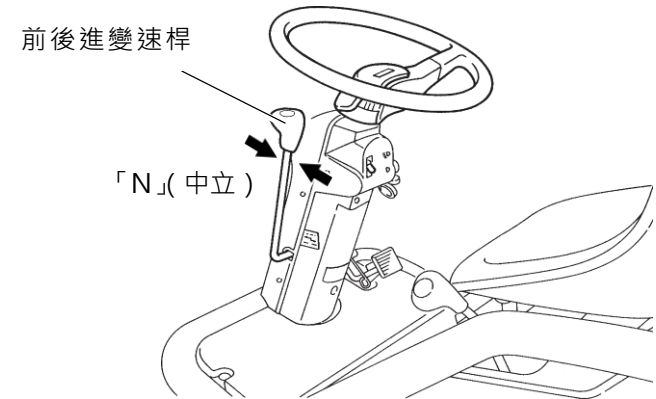

2. 行走變速桿請排入任一個檔位。

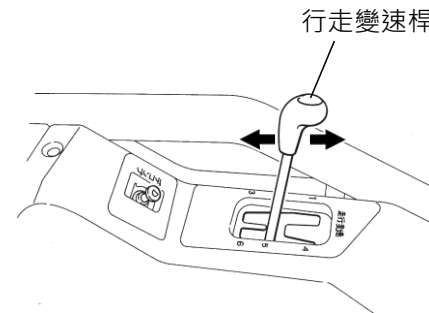

# 轉向的方法

## 警告

● 高速進行急轉向是危險的行為。請先將速度降低之後再進行轉向。若不遵守，機械會有可能翻車等事故發生。

1. 加油操作手柄請往「慢」側推，請讓引擎作減速。
2. 請將方向盤轉向欲前往的方向。即可往所轉的方向作轉向。

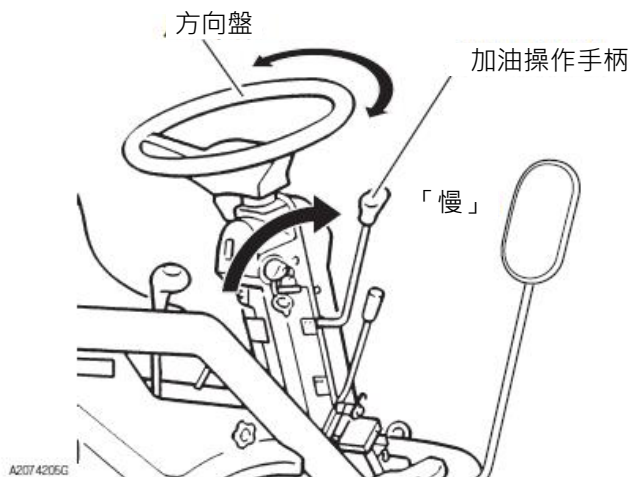

## [參考]

- 欲進行小轉向時，將方向盤打到底，即可使欲旋轉側的後輪作剎車連動，達成小轉彎半徑的需求。
- 在凸凹不平的田圃或是濕軟的田地，當旋轉困難時，請踏下差速閉鎖踏板進行操作。

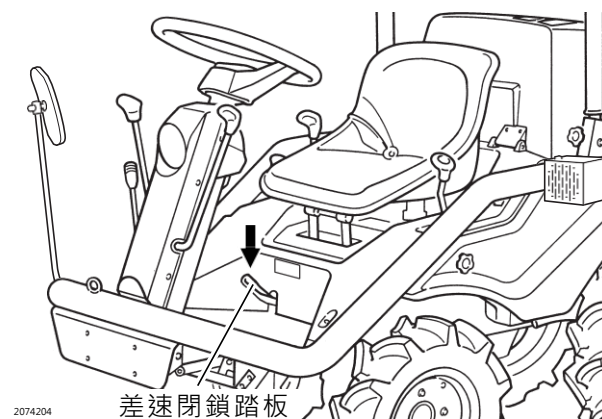

# 停車的方法

## ⚠ 注意

- 剎車踏板踏下時，作業機作業離合器會跳回「切」的位置，前後進變速桿會跳回「N」（中立）的位置，因此請勿將手放在這兩個操作桿的附近。  
變速桿跳回時，會有受傷的可能。

### 〈操作剎車踏板停車的方法〉

1. 請踏下剎車踏板，機體即可停止移動。



2. 請將引擎作熄火。

### 〈操作前後進變速桿停車的方法〉

1. 加油操作手柄置於「慢」側，請進行減速。
2. 請將前後進變速桿置於「N」（中立）的位置。  
機體即可停止移動

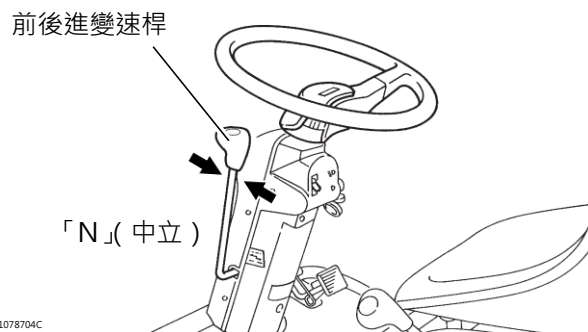

3. 請將引擎熄火

### [ 重要 ]

- 前後進變速桿請確實置於「N」（中立）的位置（制  
限器接觸的位置）。

**中間位置停止為半離合狀態，機械有可能會有驅動的可能。**

# 駐車的方法

1. 請將機械移動到平坦的地方。
2. 請依照前頁所述的「停車的方法」進行操作。
3. 請將剎車踏板踏到底，再將剎車固定彈簧作固定。

5. 若要離開駕駛座位時，引擎一定要進行熄火，鑰匙也是要一起取下。

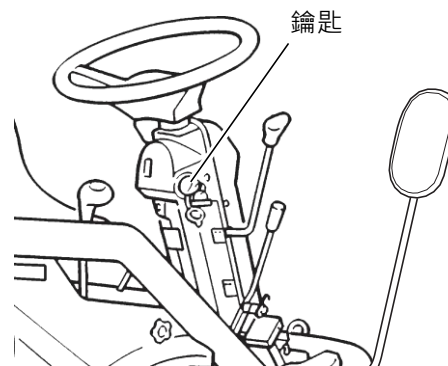
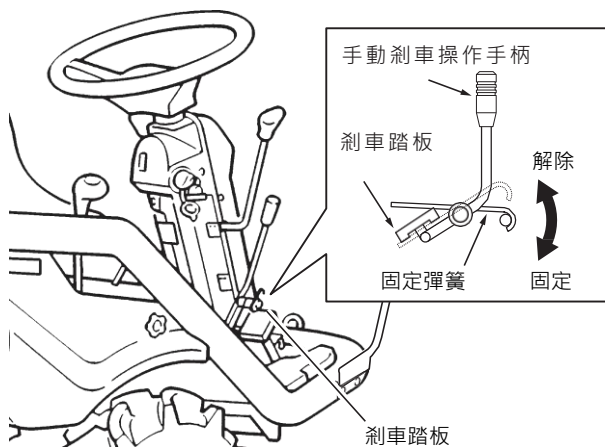

4. 請使用作業機上下操作手柄往「下」的位置操作，讓作業機降到最下的位置。

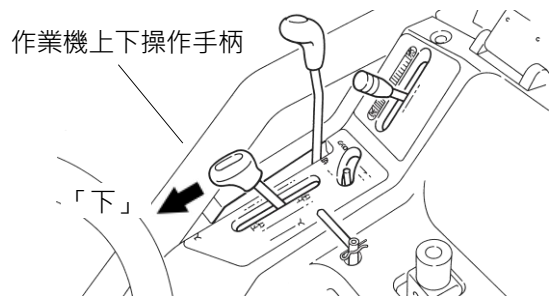

## [ 重要 ]

- 駐車剎車在固定的狀態下，前後行進變速桿請勿推進到「前進」或「後退」的位置。  
離合器板有損傷的可能。

# 移動行走的方法

1. 請將左右的壓桿上的加壓彈簧進行加壓，讓迴轉犁的後蓋不容易發生震動的現象。

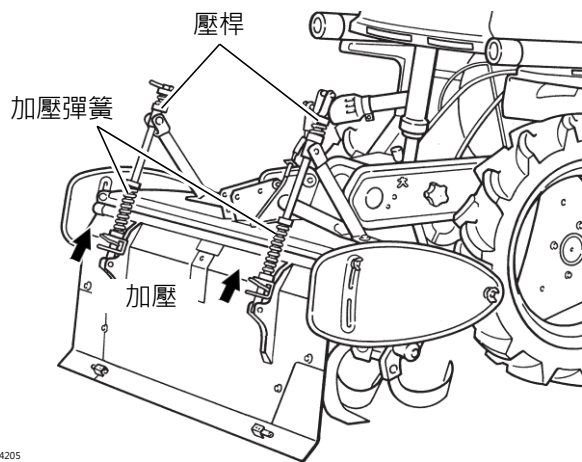

2074205

## 〈上坡起步的方法〉

請將行走變速桿置於「1」或「2」速，緩慢地起步。若急起步時，前輪會有「翹孤輪」的危險現象發生。

## 〈關於坡道速度〉

請以低轉速及慢速進行坡道的行走，特別是下坡道時，請活用引擎剎車作輔助。

請在越過坡道之後，再進行換檔的事宜。

2. 請將作業機作業離合器手柄置於「切」的位置。

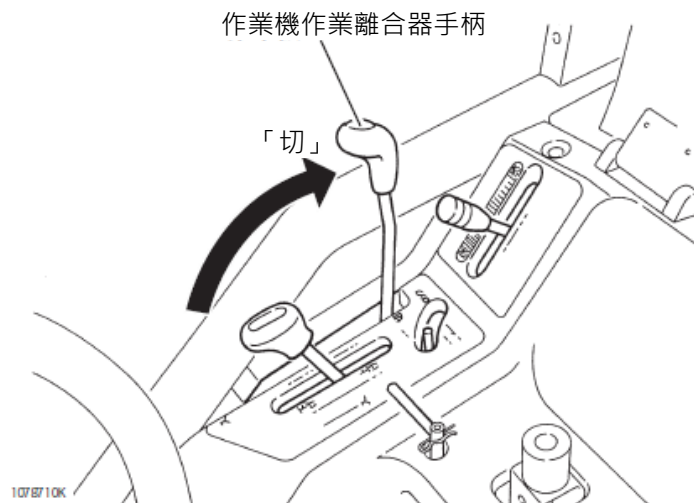

# 移動行走的方法

3. 請啟動引擎。
4. 請將作業機上下操作手柄置於「上」的位置。作業機會上昇。
5. 請將油壓固定手柄置於「固定」的位置。

6. 請將行走變速桿排入任一檔，並將加油操作手柄置於「慢」側再進行移動。若速度要增快時，請操作加油操作手柄提高轉速予以調節速度。

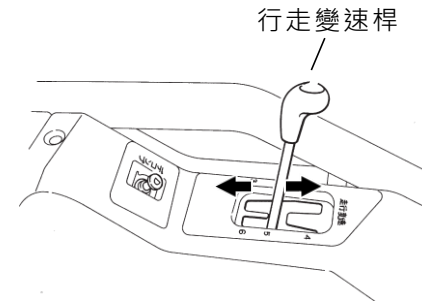
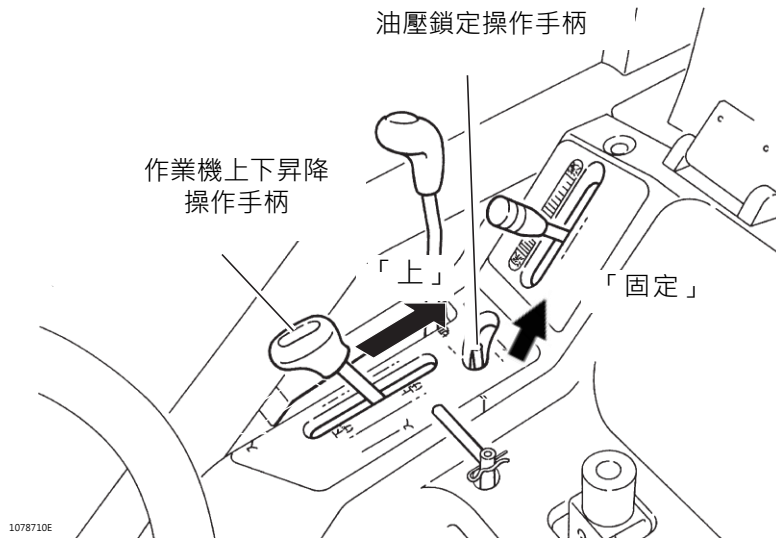

## [ 重要 ]

- 移動行走結束後，迴轉犁的加壓彈簧要調整到適當的位置。

若忘記調整時，於作業時耕耘深度是無法進行調整的。

# 15. 利用貨車搬運的方法

## 危險

- 上、下車的地點請務必選擇於車輛少，平坦寬廣的地方進行。若不遵守，有可能會有意外事故的發生。
- 上貨車前，貨車車輪要使用車輪輪檔來預防貨車移動。若不遵守，有可能會有意外的事故的發生。
- 使用鋁梯：請使用合乎安全基準的合格品作使用。若不遵守時，有可能會有翻落事故的發生。
- 移上貨車後機體請使用駐車剎車機構。機體以強度足夠的繩索，確實與貨車固定好。若不遵守，有可能會有翻落事故發生。
- 上貨車時請以「後退」進行，下貨車時以「前進」進行。若不遵守，有可能會有失去平衡造成翻落事故發生。

## 關於鋁梯

使用鋁梯時，請符合下述的基準再作使用。

### 〈鋁梯的基準〉

- 長度...需達貨車車台至地面的高度和4倍以上。
- 寬度.....與機械的輪胎寬度要符合以上。
- 強度...要能承受耐得住機械重量的程度。
- 表面...要有防滑處理的結構。
- 鋁梯與貨車要有能夠勾住的掛勾。

## 貨車的準備

1. 貨車需要選擇於車輛少，平坦寬廣的地方進行，作業可以非常安全的寬廣地點作選用。
2. 貨車檔位請置於「P」、「1速」或「R」的位置，並將駐車剎車作使用。
3. 貨車車輪請用車輪輪檔固定。
4. 貨車的車台與鋁梯不可有段差的問題，要能確實的勾在貨車車台上。

# 貨車運搬的方法

## 本機的搬運方法

1. 請用作業機上下操作手柄將作業機舉昇到最上的位置。
2. 本機於鋁梯上行進路線不可作變換，行走變速桿置於「1」速，前後行進變速桿置於「後退」側，謹慎緩慢的上貨車。

## 貨車積載完成後

1. 當上貨車完成後，請將作業機上下操作手柄往「下」的位置，讓作業機與車台接觸放好。
2. 請將引擎作熄火。
3. 請將駐車剎車固定好。
4. 請用強度足夠的繩索將機體固定於貨車上。

## 下車的方法

1. 請將固定機體的繩索予以拆下。
2. 請將引擎啟動。
3. 作業機上下操作手柄置於「上」的位置，請將作業機舉昇到最上的位置。
4. 將本機行走變速桿置於「1」速，前後行進變速桿置於「前進」側，謹慎緩慢地下車。



# 作業與調節的方法（防傾倒保護桿的組立與收納方法）

## 【防傾倒保護桿收納方法】

因應作業狀態與條件需要，防傾倒保護桿請往機體後方進行收納。

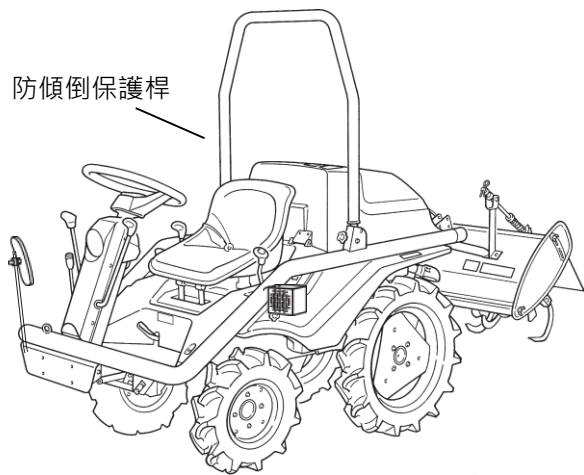

於果園、溫網室作業或是機械欲收納時，若防傾倒保護桿有所影響時可以予以作收納。

## 【防傾倒保護桿組立、收納順序】

1. 請將塑料球型螺絲放鬆，將R型插銷取下，再將平頭插銷取下。（左右都有。）

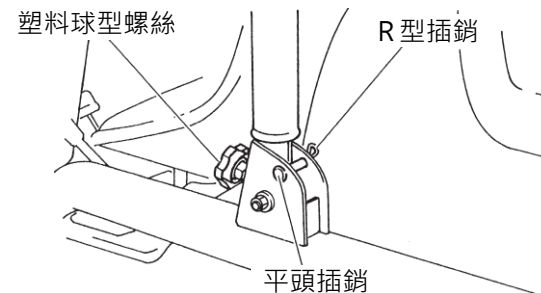

2. 將防傾倒保護桿往機體後方放倒，平頭銷與R型插銷請予以組立上。
3. 防傾倒保護桿防止震動的關係，請將塑料球型螺絲予以作固定。

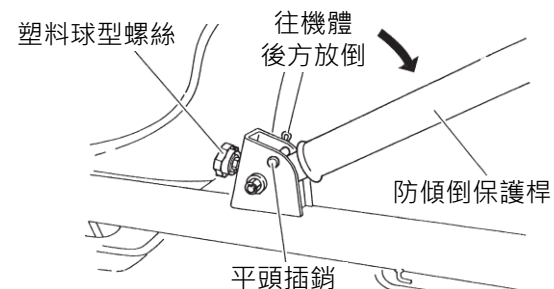

4. 防傾倒保護桿欲作組立時，請依據收納時的反向操作方法進行組立。

# 耕耘變速鏈條箱的替換方法

1. 請用作業機上下操作手柄，操作讓作業機的耕耘刀離地約10公分以上，並將引擎熄火。

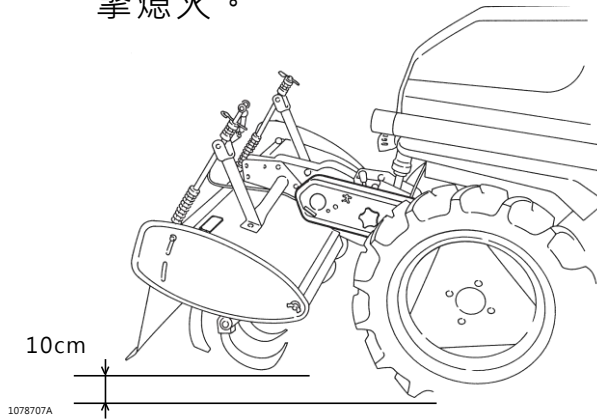

2. 請將油壓鎖定操作手柄置於「固定」的位置。

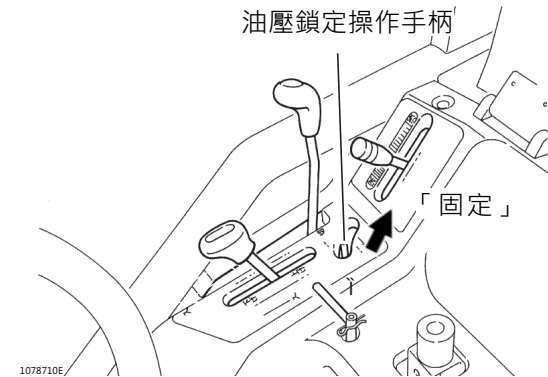

3. 耕耘變速鏈條箱的塑料球型螺絲拆下，再將耕耘變速鏈條箱拆下來。

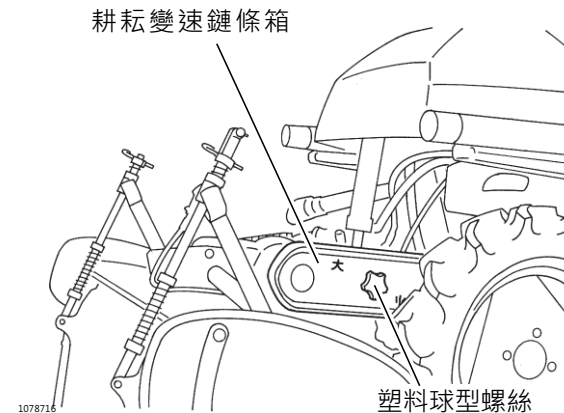

# 耕耘變速鏈條箱的替換方法

4. 依據所需求的耕起土塊的大小，作耕耘變速鏈條箱的替換。  
作業機側的耕耘變速鏈條箱「大」作組立時所耕起的土塊就較大，「小」的時候，所耕起來的土塊就較小。
5. 請用塑料球型螺絲將變速鏈條箱鎖緊。

## [ 參考 ]

- 耕耘變速鏈條箱取下困難時，請依據以下步驟進行操作。
  - 1 作業機作業離合器操作手柄置於「切」的位置。
  - 2 耕耘刀軸以手轉動，回轉方向前後作微調整。
  - 3 再來，逆轉方向作轉動，耕耘變速鏈條箱即可取下來了。

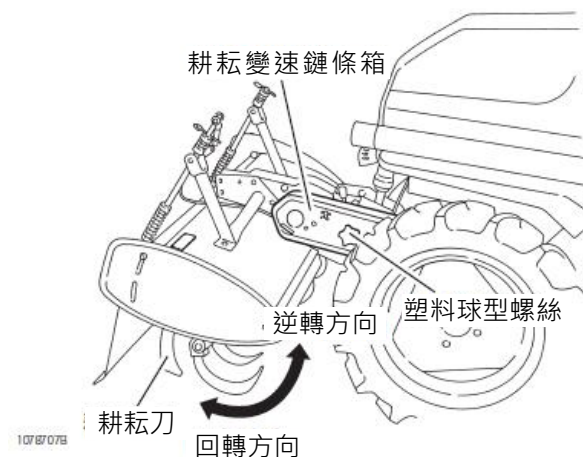

# 作業與調整的方法

## 作業適合的速度選擇的方法

● 耕耘作業時，請將行走變速桿置於「1」速或是「2」速進行，切勿使用「3」速以上進行作業。

若不遵守，如果田圃的條件關係而發生衝撞，則有可能導致嚴重事故的風險。

行走變速桿操作時，有6段可供變速。

請參考車速表，選擇耕耘作業最適合的速度段進行作業。

( 車速是以引擎定格轉速做為表示的。 )

前後行進	變速檔位	車速 (km/hr)	作業
前進	1 速	0.56	耕耘
	2 速	0.86	耕耘
	3 速	1.64	水田整平
	4 速	2.15	水田整平
	5 速	3.32	移動
	6 速	6.33	移動
後退	1 速	0.52	移動
	2 速	0.80	
	3 速	1.53	
	4 速	2.01	
	5 速	3.10	
	6 速	5.90	

# 作業的方法

## 警告

- 耕耘作業時，請將行走變速桿置於「1」速或是「2」速進行，切勿使用「3」速以上進行作業。

若不遵守，如果田圃的條件較差而發生衝撞，有可能導致嚴重事故發生的風險。

1. 請將引擎啟動。
2. 請依照作業條件，比對車速表的速度，請將行走變速桿置於「1」速或是「2」速。

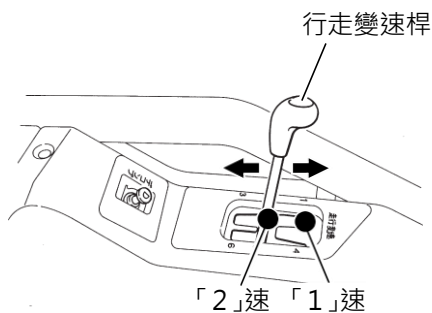

1078708A

3. 請將作業機作業離合器操作手柄置於「入」的位置。迴轉犁將會轉動。

作業機作業離合器操作手柄



## [ 重要 ]

- 作業機作業離合器操作手柄置於「入」的位置，請勿踏住剎車踏板。

# 作業の方法

4. 油壓鎖定操作手柄置於「解除」，的位置，作業機上下操作手柄置於「下」的位置，讓迴轉犁下降。

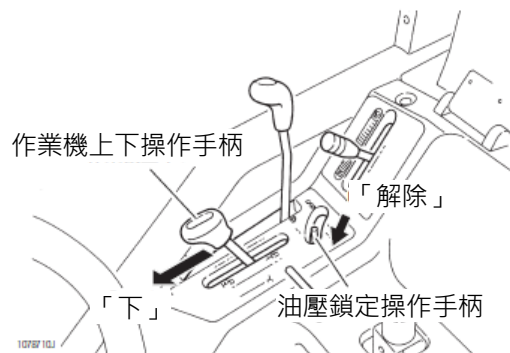

5. 請將前後行進變速桿置於「前進」側推到底，緩慢的起步。

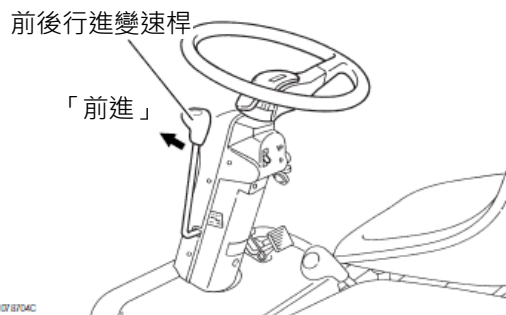

## [ 參考 ]

- 較硬的田區，無法一次就達到耕耘深度時，請分**2次**進行作業。
- 耕耘作業時，**車輪請勿行走於已耕耘過的地方。**若車輪落在已耕耘的地方時，方向盤會難以控制，直進性與控制性都會受到影響。

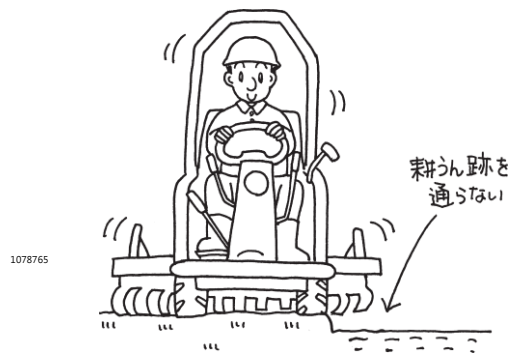

## [ 重要 ]

- 後退、轉向以及移動行走時，切須要將迴轉犁作舉昇。

# 田圃內的轉向方法

1. 請將加油操作手柄置於「慢」側，使速度降低。

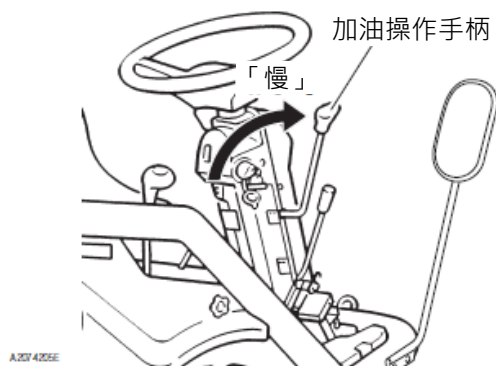

2. 請將作業機上下操作手柄置於「上」的位置，讓作業機上昇。

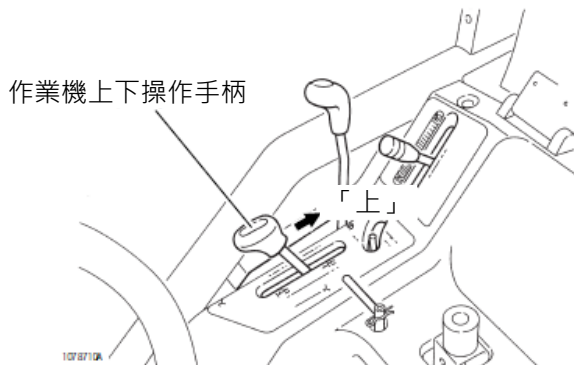

3. 請將方向盤打到底，做小半徑的旋轉。行走動力被停止時(車輪空轉時)，請踏下差速閉鎖踏板。
4. 待轉向完成後，下一個行程繼續時，請將加油操作手柄置於「快」側，再將引擎的回轉速提高，作業機上下操作手柄置於「下」的位置，讓作業機降下。

## [ 重要 ]

- 前進、轉向以及移動行走時，一定要將迴轉犁作舉昇。

# 長期間不使用時的對應

## 關於燃料

要預防燃料油箱內生鏽的關係，請將燃料油箱內加滿油。

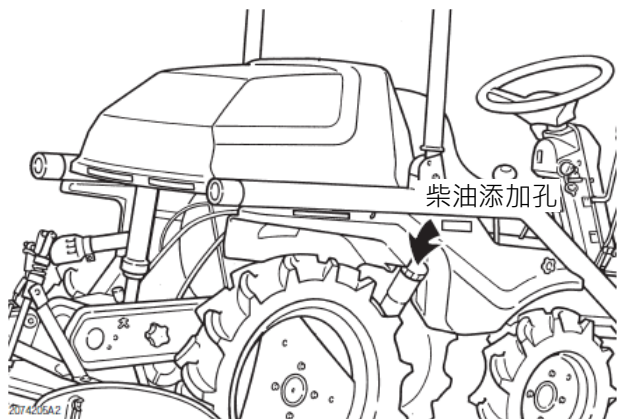

## 蓄電池的保管

若長期間不使用時，請將蓄電池拆下並放置於乾燥且不被日光直射的地方做存放。或讓蓄電池自然放電(在不使用的情況下會自然放電)，但請每2個月進行一次充電。

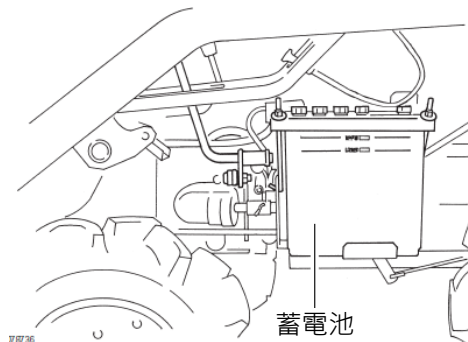

### ⚠ 警告

- 安裝蓄電池的電纜頭時，請先裝上正極(+)，若要拆卸的時候請先拆除負極(-)。如不遵守有可能導致短路甚至引發火災。





## 警告

- 檢查、整理時，請於平坦、寬廣並且安全的地點進行，車輪需使用車輪輪檔，以防機械有可能會有翻倒等事故發生。
- 引擎或迴轉部件等零件請確實熄火並斷電後再進行檢查與整修的工作。若不遵守時會有可能被迴轉部件纏繞等重大的事故發生。
- 於室內進行檢查整修時，請務必打開通風設備或是門窗。否則有排氣中毒的可能。
- 進行引擎機油檢查與更換時，不可吸菸、使用火種或打火機等明火進行照明。有可能引發火災。
- 蓄電池組立時先組立正極(+)，拆卸時則是先拆卸負極(-)。短路或發出火花有導致火災發生的可能。
- 若有需要使用千斤頂進行整備或檢查時，請於平坦、寬廣的地面且車輛少的地方進行作業，並確實的使用駐車剎車，本機一定要確實保持在穩定的環境下進行作業。

# 駕駛控制台的拆組的方法 / 引擎蓋的開關方法

## 【駕駛控制台蓋子的組立與拆下的方法】

鎖固用螺絲 ( 5個 ) 拆下，即可將駕駛控制台蓋子的前後蓋予以拆下。

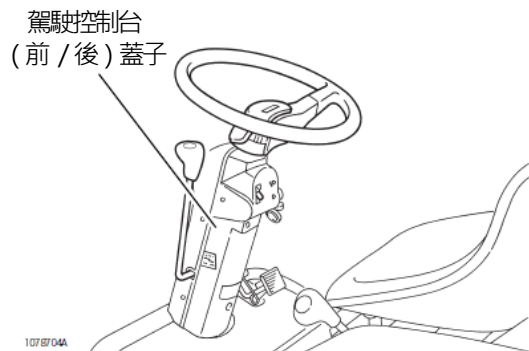

## 【引擎蓋的開閉方法】

### ⚠ 危險

- 請勿在引擎運轉中或是引擎溫度甚高的時候打開引擎蓋。未遵守時，有可能會被機械捲入導致受傷或是燒燙傷的可能。

1. 駕駛座椅請往前翻開。
2. 引擎蓋的後側中央部位請往前方翻起，使引擎蓋碰到駕駛座椅為止。

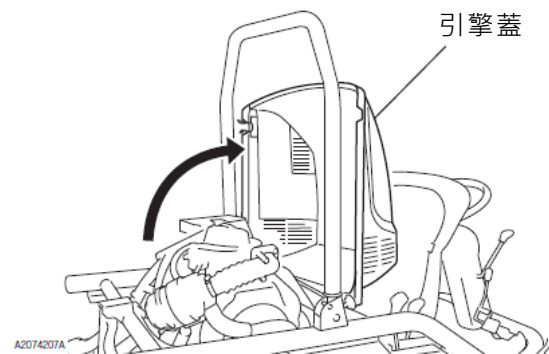

3. 引擎蓋進行關閉的方法與打開時行相反操作即可。

### [ 重要 ]

- 引擎蓋要關閉時，固定用卡榫必須確實完全的卡住。

# 引擎蓋的開關方法

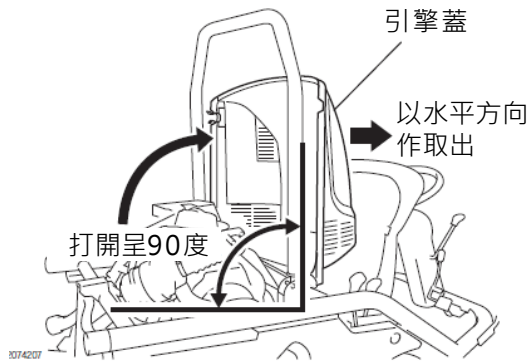

1. 檢查或整理時，引擎蓋打開呈90度，塑膠卡榫2處，以水平方向作取出。

## [ 重要 ]

●引擎蓋未確實呈90度水平取出時，引擎蓋有破損的可能。

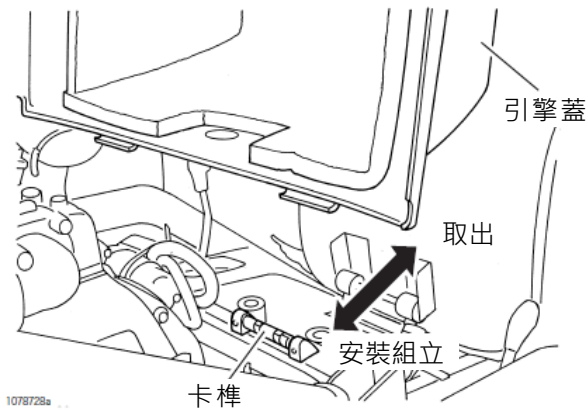

2. 引擎蓋進行組立時，需呈90度垂直進行組立，讓塑膠卡榫確實的卡入。

## [ 重要 ]

●引擎蓋未確實呈90度水平組立時，卡榫將無法押入，是無法確實的進行組立的。

# 左右側蓋的拆卸與組立的方法

1. 把引擎蓋先行打開。
2. 塑料球型螺絲（單邊各2個）進行放鬆後，即可將側蓋  
依據箭頭所指方向予以拆下。

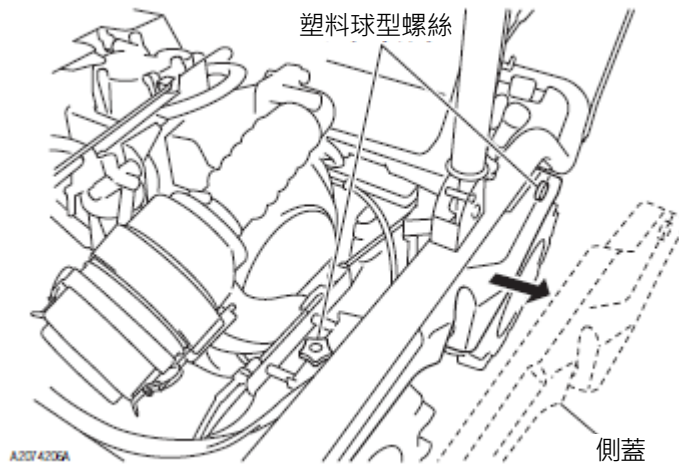

## [ 重要 ]

- 塑料球型螺絲僅需放鬆即可將側蓋拆下。

塑料球型螺絲不需要完全取下，否則零件等有遺失的可能。

# 擋泥板的拆取方法

## 【擋泥板的拆取方法】

1. 引擎蓋請先行拆下。
2. 請將駕駛座椅拆下。
3. 各操作手柄的握把以及油壓鎖定的手柄等，請將其全部拆下。

作業機上下操作手柄      耕耘深度調節操作手柄



後退上昇切換操作手柄

行走變速桿

後退上昇切換操作手柄

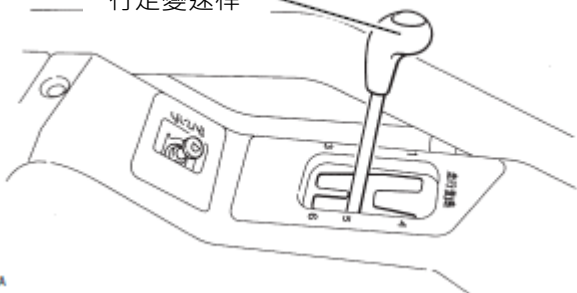

1078708A

4. 下列各部品請予以拆下後，擋泥板即可拆下。

- R型插銷 4個

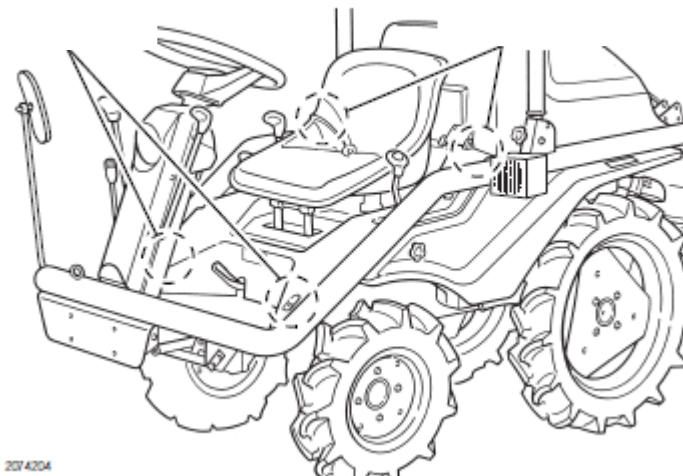

## 【擋泥板的組立】

組立方法與拆解相反。

# 各部位注油、添加潤滑油的方法與位置

〈例〉  
 注油位置  潤滑油脂位置 

PTO軸

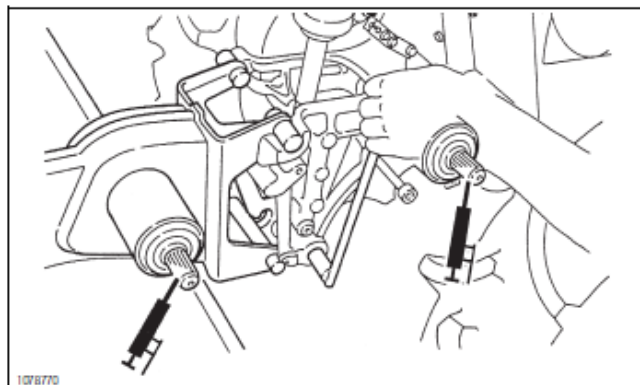

控制手柄支點

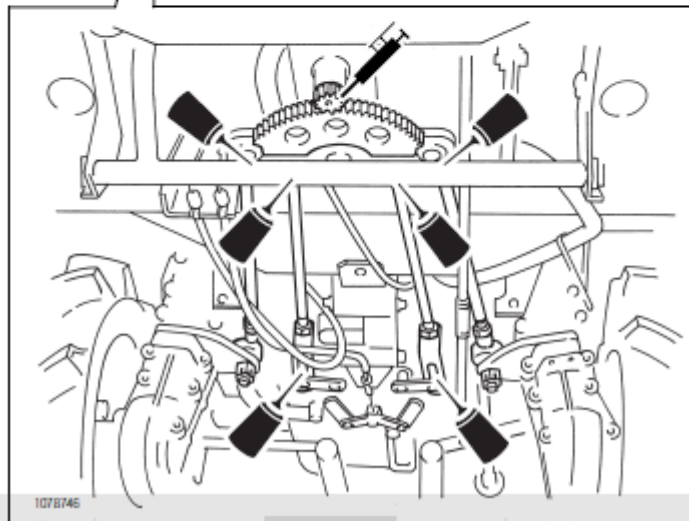
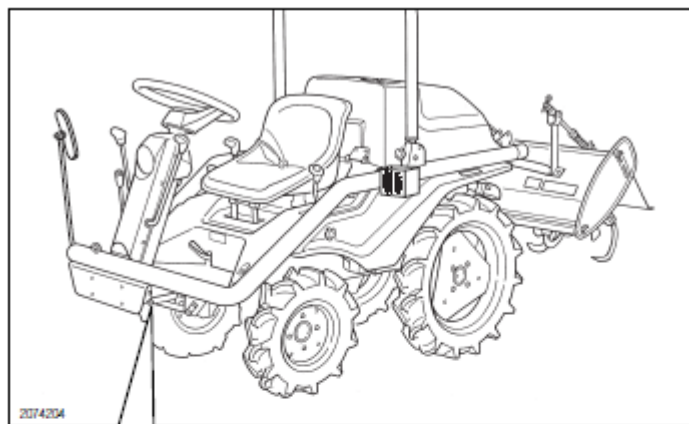

# 各部位注油、添加潤滑油的方法與位置

變速切換球桿、後退上昇凸輪部

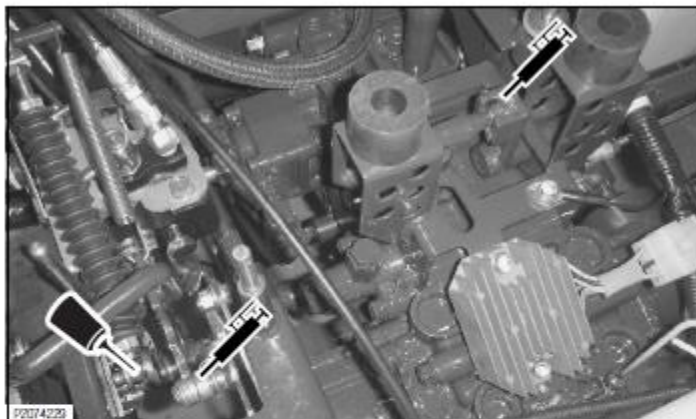

作業機離合器控制桿支點、  
作業機上下手柄支點、耕耘深度調節手柄支點

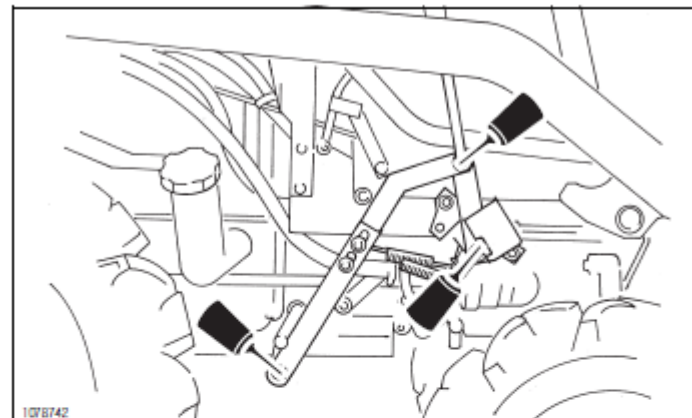

前後行進控制桿支點、變速導軌部

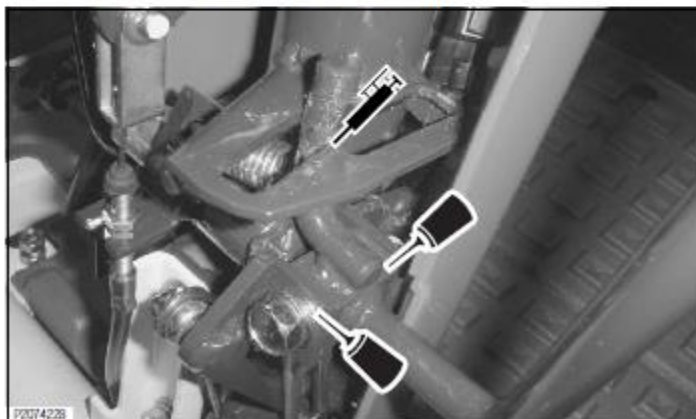

行走變速桿支點

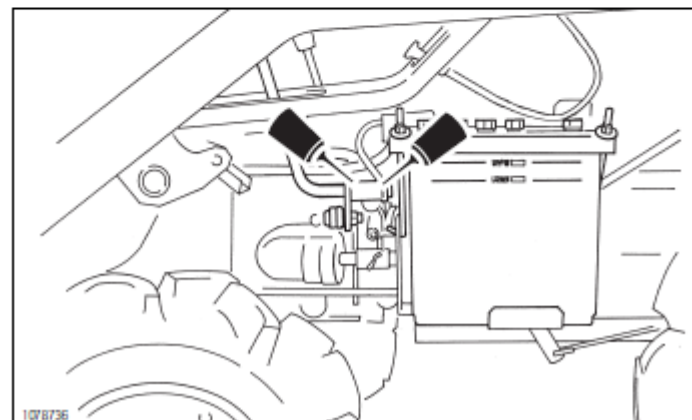



# 各部位注油、添加潤滑油的方法與位置

轉向部件支點

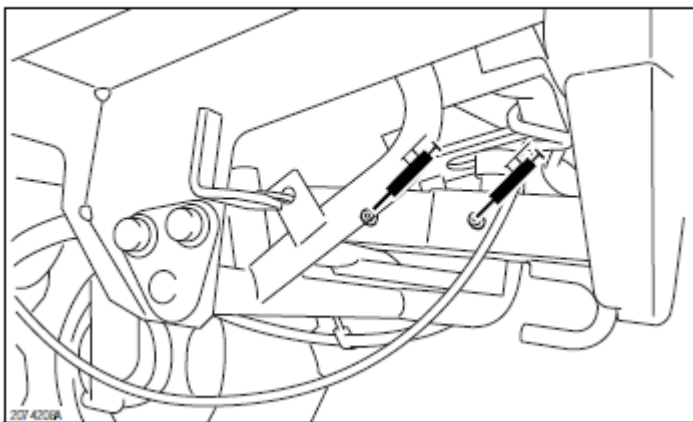

耕耘變速鏈條箱內部

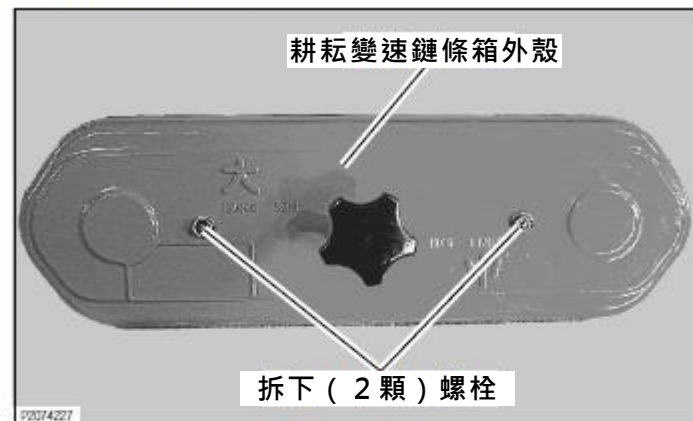

掛接支點旋轉部分

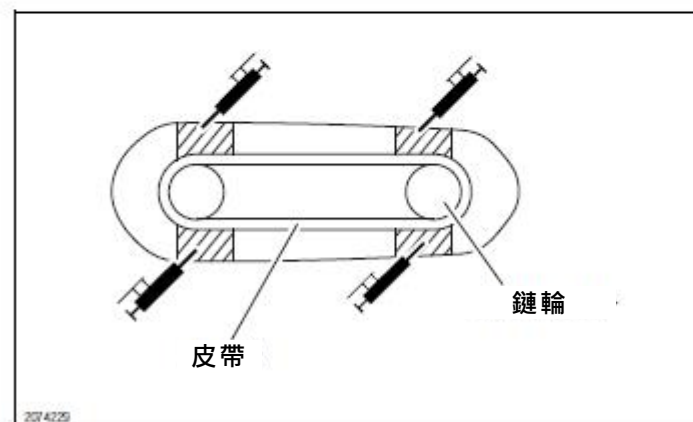
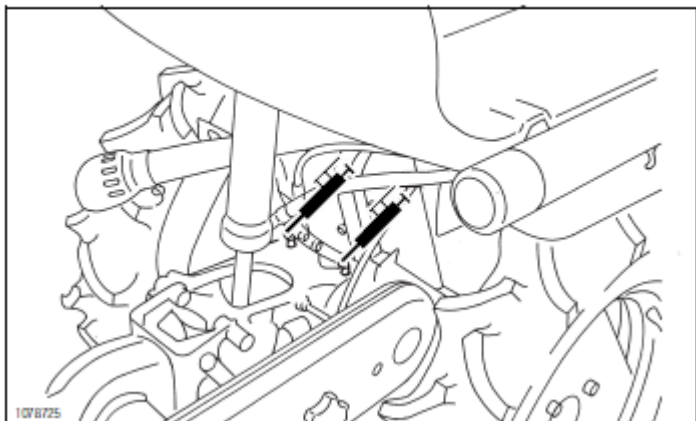

▲於陰影部分塗上潤滑油



# 燃料的檢查與補充的方法

## 【燃料殘餘量檢查的方法】

請於注油孔下方的浮球式檢查油量裝置以確認燃料的殘餘量。

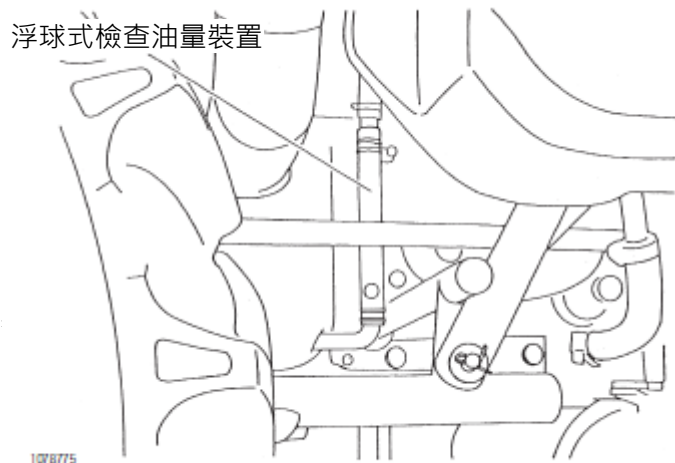

## 【燃料補充的方法】

請取下燃料油箱蓋，並將燃料經過濾網加注到液面可見最上位置即可。

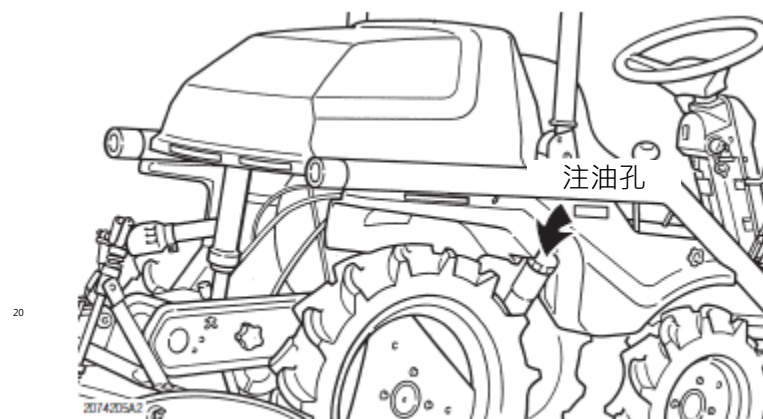

# 各部位油品的檢查、補充及更換的方法

## ⚠ 危險

- 引擎在發動時或是引擎處於高溫的狀態下，切勿進行加注油品的動作。如不遵守，有可能發生火災。

## [ 重要 ]

- 各種油品請在有些許溫度之下進行排放油品的動作。
- 各油品的檢查確認，請於引擎發動前確實地執行。

## 【引擎機油】

### 〈檢查的方法〉

1. 請打開引擎蓋。

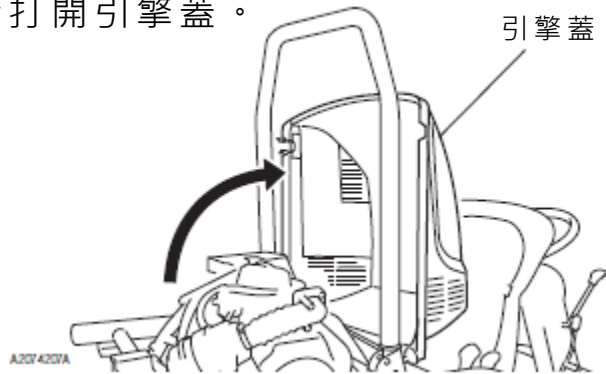

2. 請將加油口的檢油尺旋出，檢查「上限」與「下限」之間（規定量）的機油量是否足夠。請確實檢查引擎機油量。

### 〈補充的方法〉

引擎機油不足時，請由注油孔加注機油到規定的位置做補充。

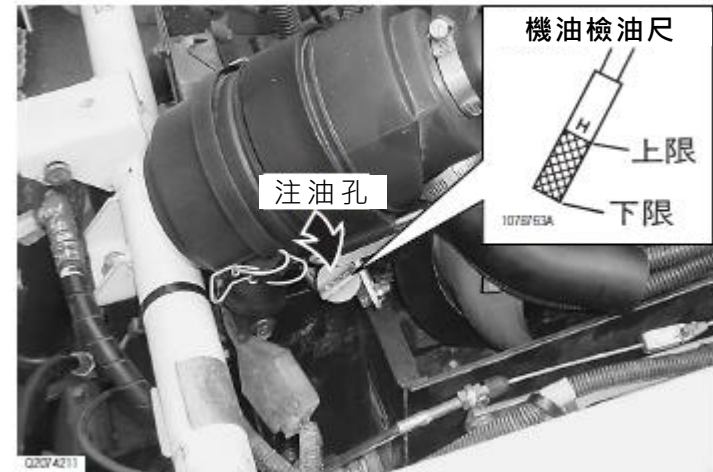

# 各部位油品的檢查、補充及更換的方法

## 〈更換的方法〉

1. 請於卸油孔底下放置一個盛油盤，來盛裝更換下的舊油。
2. 請將加油孔旋開，再將卸油螺絲拆下，讓欲更換的油品排出。
3. 請在排出舊油品之後，再將卸油螺絲鎖回。
4. 在加入新油品後，請利用檢油尺確認加入的新油的油量是否足夠，若不足時請再予以補足。
5. 最後將加油孔鎖上。

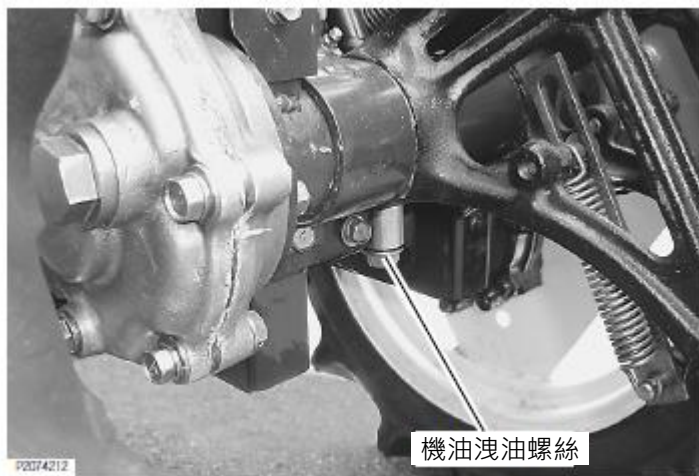

## 〔重要〕

- 更換下的廢油，絕對不可以隨意倒入河流或是下水道等地方。隨意倒入河流或是下水道會造成嚴重的環境污染。廢油的回收處理，請以廢油容器盛裝後，再交由合法廢油回收業者進行處理。

# 各部位油品的檢查、補充及更換的方法

## 【行走變速箱油】

### 〈檢查的方法〉

1. 駕駛座椅請往前方打開。
2. 請將檢油尺拆下，檢查並確認檢油尺是否處於「上限」與「下限」之間（規定量）。同時請確認是否有漏油等狀況發生。

### 〈補充的方法〉

當行走變速箱的油量不足時，請從加油孔進行補充。

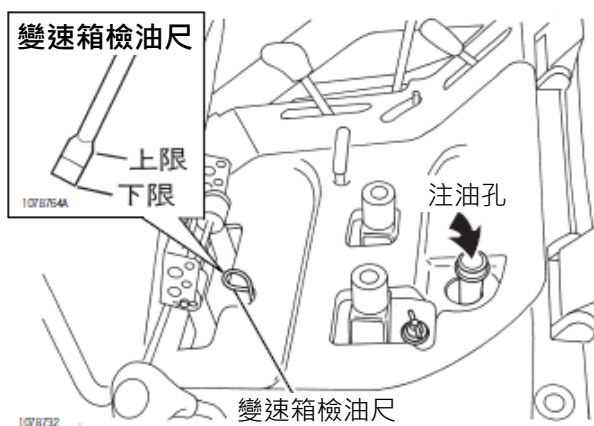

### 〈更換的方法〉

1. 請再卸油孔底下放置一個盛油盤，以盛裝更換下的舊油。
2. 請將加油孔打開，再將卸油螺絲拆下，讓欲更換的油品排出。
3. 請在排出舊油品之後，再將卸油螺絲鎖回。
4. 加入新的油品後，並利用檢油尺確認加入的新油的油量是否足夠，若不足時請再予以補足。
5. 請將加油孔鎖上。

### [ 參考 ]

- 行走變速箱油品進行更換時，請同時拆下變速箱油濾網予以清洗。

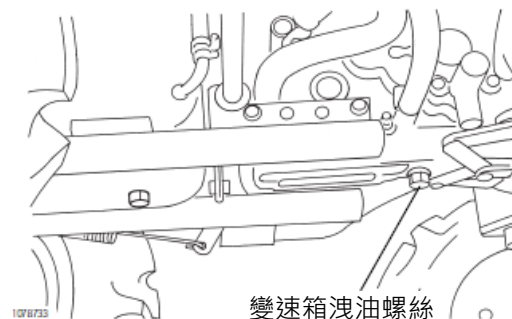

# 空氣濾清器的清潔與更換的方法

## ⚠ 注意

- 請先將引擎熄火。否則可能會發生意外或事故導致受傷。

空氣濾清器，是將吸入的空氣與含有砂質的髒污與物質予以過濾外再排出的重要零組件，讓引擎得以順暢的運轉。請定期予以清潔。

## 〈清潔與更換的方法〉

1. 請將引擎蓋打開。
2. 請將固定空氣濾清器的橡膠束帶取下，再輕輕的將空氣濾清器抬起，並將固定空氣濾清器蓋子的扣環解除之後，稍微把蓋子轉動即可取出空氣濾芯。
3. 空氣濾芯的清潔，請從內側以壓力7kg/ cm<sup>2</sup>以下的空氣進行清潔。
4. 組立時，請依據拆卸時的反向方法進行組立。
5. 空氣濾清器的蓋子組立時，真空防止閥的方向請朝下方 ( TOP 字體正向朝上 ) 進行組立。

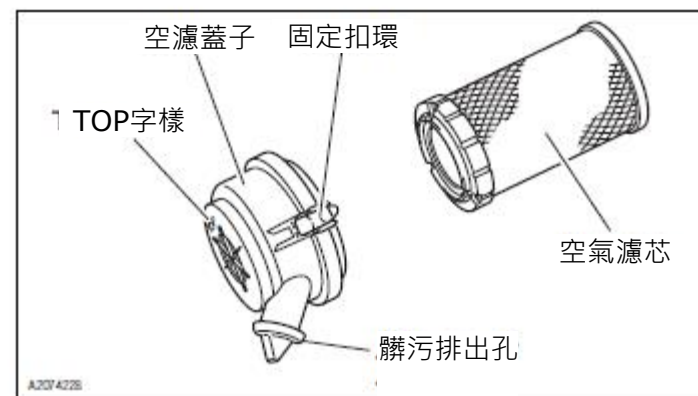

# 蓄電池液量的檢查與補充的方法

## 【蓄電池的液量檢查與補充的方法】

1. 請將機體左側的側蓋予以拆下。
2. 請確認蓄電池的各液體室內的液量是否**在上限線與下限線之間**。若不足時，建議使用電池液予以補充。

▼ 蓄電池液量請定期的進行檢查與補充道規定值。

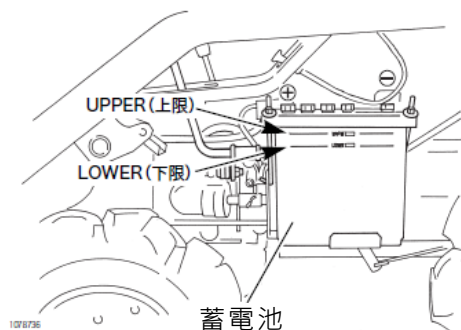

## 【重要】

- 蓄電池的各液體室內，若是液體量加入過多時，在進行充電時液體會有噴出的可能，噴出的液體會造成本機上的金屬零組件腐蝕的可能。
- 蓄電池的端子頭若有鬆弛時，請確實的予以鎖緊。

## 【蓄電池的拆卸方法】

1. 機體左側的側蓋請予以拆下。
2. 固定的螺絲（2個）與蓄電池固定架請予以拆下。
3. 請將蓄電池取下。

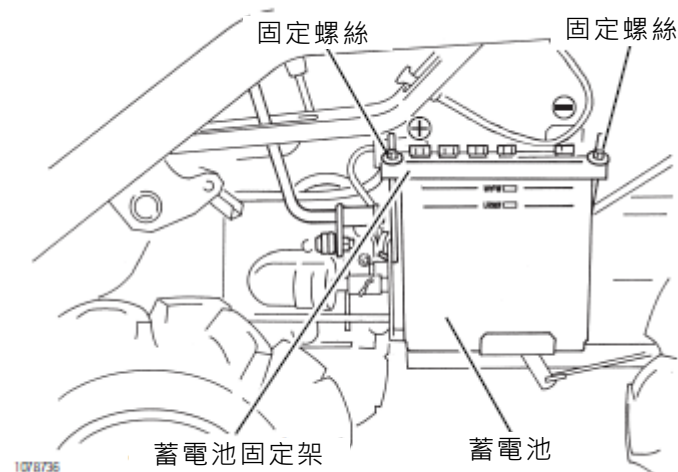



# 保險絲、大電流保險絲的檢查與更換的方法

## ⚠ 危險

- 保險絲或是大電流保險絲，務必選用與規定相符的安培數保險絲。若不遵守，有可能導致火災的發生。

## 〈更換的方法〉

1. 請打開引擎蓋。
2. 請打開保險絲盒，並檢查是否有燒損的保險絲。
3. 若有燒損的保險絲，請選用相同安培數的保險絲。



## 〈大電流保險絲〉

大電流保險絲，請使用三用電表進行測量是否有燒損。(用手指捏著輕輕地拉，覆蓋伸長的時候斷了)

若更換新的大電流保險絲之後又立即燒斷時，請洽詢所購買的販賣店進行維修請求。

## [ 重要 ]

- 一定要選用相同安培數的大電流保險絲進行使用。未遵守時，有可能導致機械發生故障。

# 機械運轉不正常時的診斷方法

1、鑰匙開關至於『始動』位置時，啟動馬達不動作。

請確認	處理方法
是否有踏下煞車踏板	請確實踏下煞車踏板再作始動動作
電池液是否足夠或已完全放電了	電池液請補充至規定量及進行充電
蓄電池電線端子鬆弛或是腐蝕	端子清潔塗上黃油防止氧化並鎖緊
保險絲是否燒損	請更換新的保險絲
大電流保險絲是否燒斷了	請至維修工廠進行修護
主開關(鑰匙開關)是否有故障	請至維修工廠進行修護
啟動馬達是否故障	請至維修工廠進行修護

2、鑰匙開關置於『始動』位置時，啟動馬達會轉動、但是引擎不能發動。

請確認	處理方法
油箱內是否有燃料	請予以補充燃料
油箱的開關是否有開啟	請將燃油開關作開啟
手油門是否放置在『停止』的位置	請將加油手柄置於『快』的位置



# 機械運轉不正常時的診斷方法

## 3、引擎運轉不順。

請確認	處理方法
油箱內是否有水混入	請排除原有燃料後再補充新的燃料
燃料濾網是否有阻塞問題	請予以洗淨或是進行更換

## 4、引擎發生過熱問題。

請確認	處理方法
引擎機油是否有不足的問題	請將引擎機油補充至規定量
是否有過負荷運轉的問題	請改變作業方式並減輕引擎負荷

## 5、引擎無力。

請確認	處理方法
空氣濾清器的濾紙是否阻塞了	請將空氣濾芯作清潔或是予以更換

## 6、剎車制動效果不佳。

請確認	處理方法
剎車踏板的遊隙間隙是否太大	請予以調整剎車踏板的遊隙間隙

# 機械運轉不正常時的診斷方法

## 7、剎車踏板回復不良或是剎車時有異音發生。

請確認

處理方法

剎車踏板回復彈簧是否損壞了

請更換剎車踏板回復彈簧

各活動轉軸部位是否潤滑油脂不足

請加注潤滑油脂避免踏板生鏽卡住

## 8、前後進時皮帶有異音發生。

請確認

處理方法

確認行走驅動皮帶的張力是否適當

請適當調整行走皮帶的鬆緊度

## 9、作業燈不亮。

請確認

處理方法

燈泡是否燒損

請更換燈泡

保險絲是否燒斷

請更換保險絲

插頭或端子是否脫落

請將插頭或端子確實的插回

電線接點是否不良

搭鐵或是連結器請作清潔處理

# 機械運轉不正常時的診斷方法

## 10、作業機上下昇降手柄“上昇”操作時作業機卻不上昇。

請確認	處理方法
變速箱油是否不足	請補充到規定量
油管內是否有空氣滲入	請確認各油管是否有龜裂或是O型環是否損傷之更換維修
油壓濾網是否阻塞	請予以清潔或是更換
昇降控制閥是否有異物阻塞或漏油	請至維修工廠修護
油壓缸是否損壞漏油	請至維修工廠修護
油壓幫浦是否損壞	請至維修工廠修護

## 11、作業機上下昇降手柄“下降”操作時作業機卻不下降。

請確認	處理方法
油壓固定是否在固定位置	請將油壓固定作解除
昇降控制閥是否有異物阻塞或漏油	請至維修工廠修護
油壓缸是否損壞漏油	請至維修工廠修護
油壓自動鋼索是否調整合適	油壓自動鋼索適當作好調整



台灣農業機械 領導品牌



官方LINE@



官方網站

宜益股份有限公司

地址：新北市淡水區忠山里奎柔山路419號